

MONTAGEINSTRUKTIONER TRUMSKRAPAN 8200

Skrapan skrapar rent vändtrumman vilket minskar risken för bandvandring i sidled. Trumskrapan 8200 är uppbyggd av 100 mm breda segment gjutna i polyuretan. Skrapsegmenten finns i höger och vänsterutförande – med vingar som är riktade åt höger respektive vänster.

FÖRUTSÄTTNINGAR FÖR MONTAGE

- Vändtrumman skall vara minst \varnothing 300 mm.
- Trumman skall vara fri från skador.
- Bandhastigheten bör inte vara högre än att t.ex. de stenar som följer med trumman runt träffar de snedställda vingarna och därmed flyttas i sidled tills de ramlar av bandet.
- Max temp. + 50°C i blöt miljö (omgivningstemperatur + friktionsvärme)
- Max temp. + 85°C i torr miljö (omgivningstemperatur + friktionsvärme)

VARNING!

Bryt och lås alltid kraften på bandtransportören innan produkten ska installeras eller underhållas. Förvissa dig om att bandet inte kan starta under arbetets gång.

GARANTI

För denna produkt, med undantag för sliddelar, gäller 24 månaders garanti från inköpsdatum. Vid frågor eller reklamation var vänlig kontakta Vendigs kundtjänst. Skada på produkten orsakat av felaktigt användande eller vid felaktig montering kan ej anses vara föremål för garanti. Vendig anser sig inte heller ansvarig för ev. påföljder eller skada på annan utrustning eller personskada vid felaktigt användande eller felmontering. Produktgarantin för Vendigs produkter gäller tillverkningskador.

MONTAGE

- Stäng av bandtransportören (bryt och lås).
- Trumskrapan placeras mot vändtrumman enligt Fig. 1.
- Placera balken i lagom höjd över bandet så att inte material t.ex. stenar fastnar mellan balk och band.
- Trä på hållarna (3), PU-bussningarna (4) och slangklämmorna (5) på balken (2). Eller omvänd ordning – men lika på båda sidor.
- Fäst hållarna (3) till trummans axel (Fig.2). Ett alternativ är en infästning där hållarna flyttas med när vändtrummans placering ändras (Fig 3).
- Centrera skrapan på trumman och lås fast balken i sidled med slangklämmorna. Kapa balken till lämplig längd.
- Montera den fjädrande hävarmen (7) på fjäderfästet (6). Se till att fjäderns korta fjäderben hamnar i urtaget på fjäderfästet.
- Stick in fjäderfästet (6) i balkänden (2). Borra ett hål tvärs igenom balkänden och lås fast fjäderfästet (6) i sidled med bult M6 x 50 mm.
- Svetsa fast den tandade brickan till ramverket. Förspänn hävarmen (7), och kroka fast brandkårsbalken till brickan. Prova Er fram till optimalt tryck.

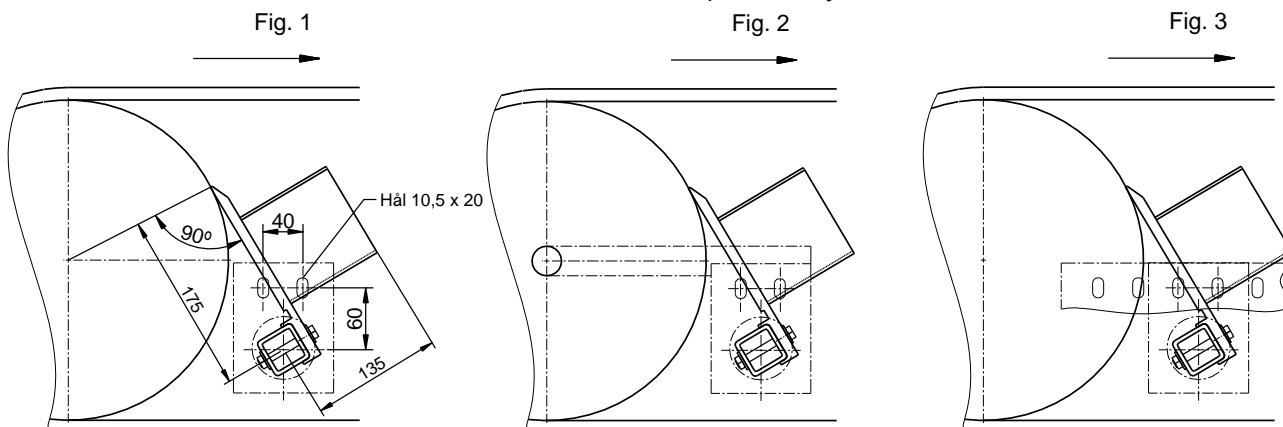

UNDERHÅLL

Inspektera och rengör skrapan regelbundet, förslagsvis en gång per vecka. Det finns risk att material blir hängande över vingarna.