

MAXIMUS förskrapa 8900

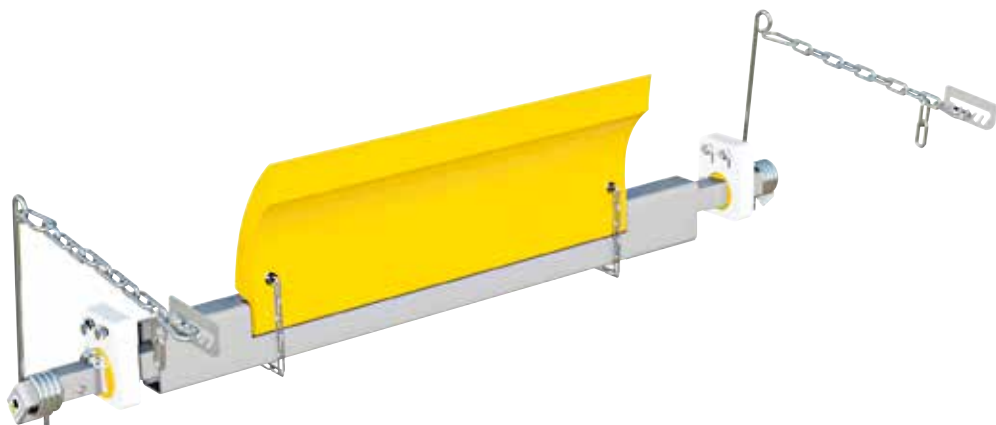

MAXIMUS FÖRSKRAPA MED POLYURETANBLAD – Vår kraftigaste skrapa.

Maximus förskrapa 8900 är en kraftig förskrapa som effektivt rengör transportbandet i en svår driftsmiljö. Skrapbladet består av ett fjädrande polyuretanblad som formar sig efter transportbandet och drivtrummans form. Bladbytet är mycket enkelt och sker helt utan verktyg.

Vendigs unika fjäderhävarm ser till att rätt tryck mot bandet upprätthålls vilket minskar underhållsbehovet och förlänger livslängden för både transportörens band och för skrapan. Hävarmen underlättar service och minskar servicetiden. Förskrapan placeras mot drivtrumman strax under materialflödet.

Rekommenderas för trumdiameter 400-1000 mm.

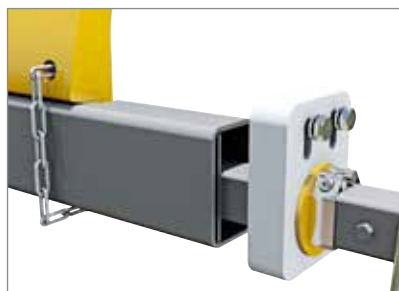

En smart och enkel konstruktion gör bytet av skrapblad snabbt. Inga verktyg behövs.

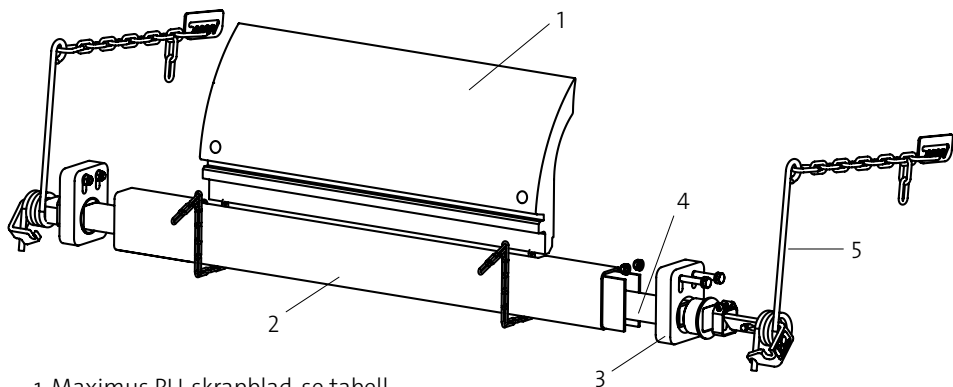

1. Maximus PU-skrapblad, se tabell
2. Balk
3. Hållare komplett 8388-HD
4. Balkförlängning 8960
5. Hävarm komplett 9178

Alla ståldetaljer är el-galvaniserade som standard.
Som alternativ finns rostfritt eller pulverlackerat.

Samtliga skrapbredder levereras med dubbla hävarmar.

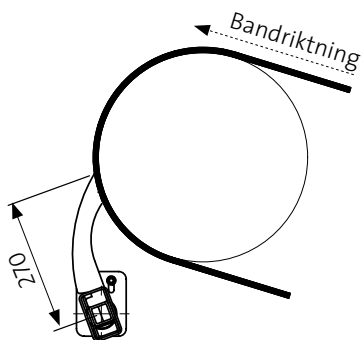

ART.NR.	B-B	SKRAPBREDD	BALKLÄNGD	ART.NR. RESERVLIST
8906	650	545	1100	8926
8908	800	695	1300	8928
8910	1000	895	1500	8930
8912	1200	1095	1700	8932
8914	1400	1295	1900	8934
8916	1600	1495	2100	8936

Bredare skrapor kan erbjudas på förfrågan.