

## MONTAGEINSTRUKTIONER MOBIL FINSKRAPA 9600

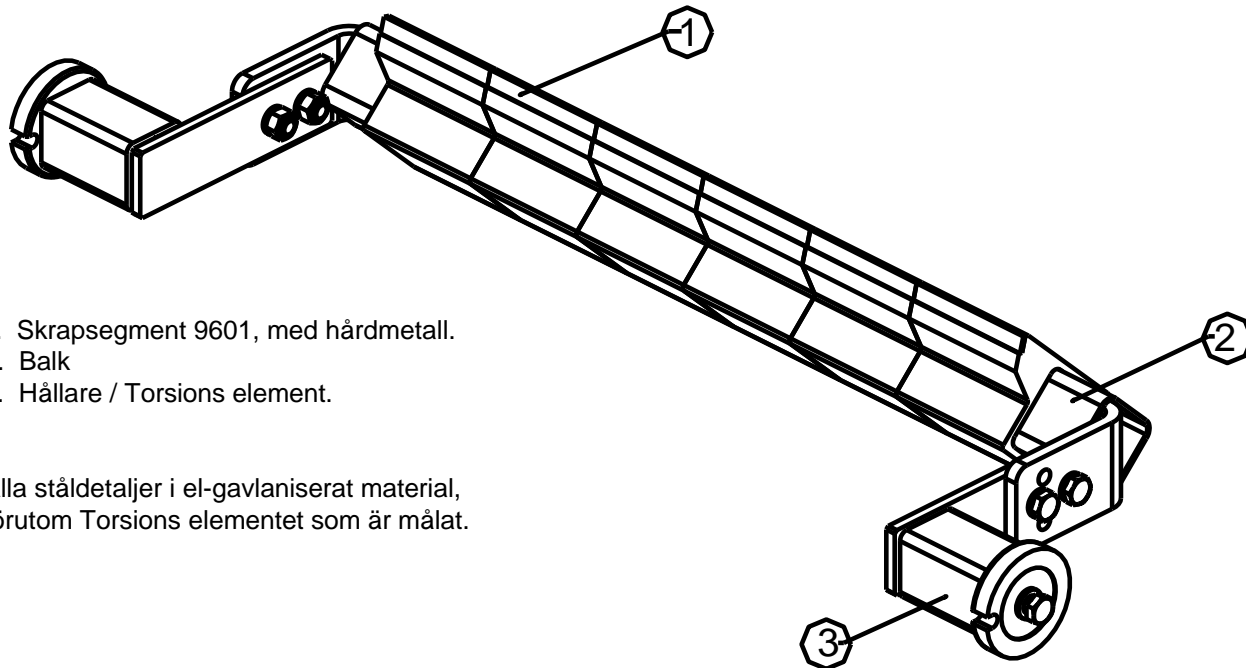

1. Skrapsegment 9601, med hårdmetall.
2. Balk
3. Hållare / Torsions element.

Alla ståldetaljer i el-gavlaniserat material, förutom Torsions elementet som är målat.

Mobil finskrapa 9600 är en finskrapa med hårdmetallskär ingjutna i polyuretan. Den är byggd för tung industri där höga krav ställs på rengöringsresultatet. Skrapan är enkelt uppbyggd med ett minimum av rörliga delar.

### FÖRUTSÄTTNINGAR FÖR MONTAGE

För att uppnå det bästa skrapresultatet ska nedanstående villkor vara uppfyllda:

- Transportbandet måste vara fritt från skador.
- Transportbandet måste vara plant. Om bandet buktar, montera en returrulle några decimeter från skrapan som "tryckrulle".
- Skrapan får inte monteras på transportörer med reversibel drift.
- Skrapan får inte monteras på medbringarband eller band med mekanisk skarv.
- Max bandhastighet: 2,3 m/s
- Max temp. + 50°C i blöt miljö (omgivningstemperatur + friktionsvärme)

Max temp. + 85°C i torr miljö (omgivningstemperatur + friktionsvärme)

#### **VARNING!**

Bryt och lås alltid kraften på bandtransportören innan produkten ska installeras eller underhållas. Förvissa dig om att bandet inte kan starta under arbetets gång.

### GARANTI

För denna produkt, med undantag för slitdelarna, gäller 24 månaders garanti från inköpsdatum. Vid frågor eller reklamation var vänlig kontakta Vendigs kundtjänst. Skada på produkten orsakat av felaktigt användande eller vid felaktig montering kan ej anses vara föremål för garanti. Vendig anser sig inte heller ansvarig för ev. påföljder eller skada på annan utrustning eller personskada vid felaktigt användande eller felmontering. Produktgarantin för Vendigs produkter gäller tillverkningskador.

## MONTERING

- Stäng av bandtransportören (bryt och lås).
- Skrapan placeras under drivtrumman med hårdmetallens spets enligt ritning nedan.
- Se till att hårdmetallskäret hamnar i 90° vinkel mot bandet på ett avstånd mellan 30 till 100 mm från den punkt där bandet lämnar trumman.
- Tillverka två fästplattor med hål för M12 (för montering av de blå spännelementen).
- Fästplattorna svetsas fast mot ramverket.
- Avskraparen skruvas fast "lätt" till fästplattorna med medföljande bult. Förspänn de blå spännelementen (3) med en rörtång/kraftig skiftnyckel – lika mycket på varje sida. Dra åt skruvarna på utsidan. Prova Er fram till optimalt skraptryck.

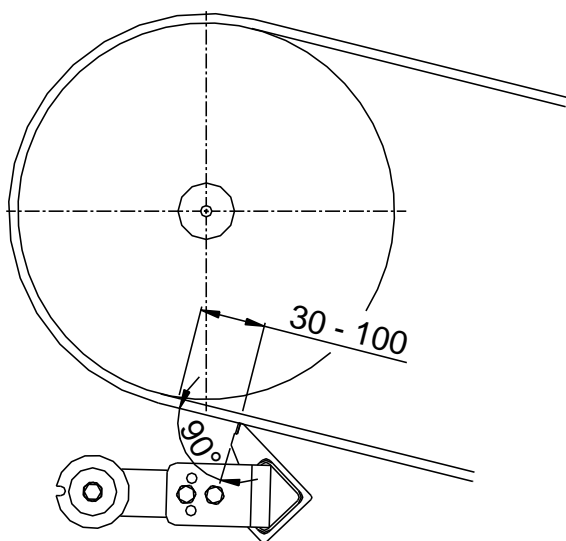

## UNDERHÅLL

Inspektera och rengör skrapan regelbundet, förslagsvis en gång per vecka. När 1 mm är kvar av hårdmetallen byts samtliga skrapsegment.

Efterjustera skraptrycket så att optimal rengöring uppnås. Inga vibrationer eller oljud får förekomma. Vibrationer kan emellertid uppstå när bandet körs utan material eller när bandet har en beläggning med ex. kåda. Vibrationerna kan på sikt ge sprickor i balken. Därför måste dessa elimineras. Prova därför att:

- ..... ändra bladets vinkel mot bandet någon grad.
- ..... ändra bladets tryck mot bandet.
- ..... tillverka en kraftigare infästning till ramverket.